

NFZ NEWS

AUSGABE 2 - APRIL/MAI 2024



**WERKSTATT-
AUSRÜSTUNG**



**LADUNGS-
SICHERUNG**



**EINSPRITZ-
ANLAGE**



FAHRWERK



ALLES RUND UMS NFZ

LEISE

INDUSTRIE-TECHNIK - KRAFTFAHRZEUGTEILE

Diagnosegerät TXT QUICK SERVICE

- mit der speziellen IDC5 QUICK SERVICE Software können Fehler gelesen und gelöscht werden, sowie Wartungen durchgeführt und zurückgesetzt werden
- Software kann auf einem handelsüblichen Windows-PC installiert werden
- Software kann durch eine kostenpflichtige Erweiterung zur vollständigen IDC5 TRUCK Plus aufgerüstet werden

Art.-Nr. APT02-QS *Eingeschränkte Diagnose*



Softwareerweiterung IDC5 LKW Plus

- Übergang Quick Service auf IDC5 LKW Plus

Art.-Nr. P12927 *Erweiterung vollständige Diagnose*



TEXA



Abb. 2304SH-1



Abb. 2304SH-3

SmartHolder mit 16 Bits (kurz)

- stabiler praktischer Werkzeug Satz - für jeden Handwerker oder für Zuhause
- Made in Germany
- gut zugängliche Unterbringung der Werkzeuge
- Bit Magazin mit Aufstellfunktion durch Betätigung des seitlich angebrachten Druckknopfs

Art.-Nr. 2304SH-1

- 1/4 Zoll (6,3mm) Sechskant, Schlitz Profil, Kreuzschlitz Profil PH, Innen Sechskant Profil, Innen TORX® Profil (0,5x4, 1,2 x 6,5mm), PH1-PH3, 3-6mm, T10-T40

Art.-Nr. 2304SH-3

- 1/4 Zoll (6,3mm) Sechskant, Innen TORX® Profil, Tamper Resistant TORX® Profil, T6-T40, T10H-T30H



3/4" Akku Schlagschrauber (3-tlg.)

- Lösemoment maximal: 1400 Nm
- Anzugs-Drehmoment max: 1000 Nm
- Abtrieb: 3/4 Zoll (20 mm) Vierkant massiv
- hohe Effizienz dank bürstenlosem Motor
- 3-teiliger Satz in Koffer: 1 Akku Schlagschrauber, 1 Schnell-Ladegerät, 1 Li-Ionen-Akku (18V, 5 Ah)
- für Maschinenbestätigung

Art.-Nr. 9213-1000/3



Li-Ionen Ersatz-Akku

- 18V, 5 Ah
- Ladezeit: ca. 80 Minuten

Art.-Nr. 9212-05



Akku-Trockensauger BVL 5/1 Bp

- leistungsstarker und langlebiger Akku-Rucksacksauger für Reinigungsarbeiten auf engstem Raum
- Rückentragengewicht: < 4,6 kg
- ergonomisches Tragegestell
- Leistung: 500 W (lange Akkulaufzeit)
- großer 5 Liter Sammelbehälter
- bürstenloser EC-Motor
- **ohne Akku und Ladegerät**



Art.-Nr. 1.394-274.0

Akku Battery Power+ 36/75

- **passend für oben abgebildete Geräte**
- 36 V, 7,5 Ah
- sehr leistungsstark
- Real Time Technology via LCD-Display
- sehr robustes und stoßfestes Gehäuse
- Schutz vor Tiefenentladung, Überspannung oder Überströme
- effizientes Temperaturmanagement



Art.-Nr. 2.445-043.0



Akku-Nass-/Trockensauger NT 22/1 Ap Bp L

- kompakter und vielseitiger Akku-Nass-/Trockensauger für anspruchsvolle Nass- und Trockenanwendungen an Orten ohne externe Stromversorgung
- mit platzsparendem Flachfilter und elektronischer Wasserabschaltung
- spezielles, flaches Design des Gerätekopfs ermöglicht das Ablegen von Werkzeugen oder auch Abstellen von Kisten
- **ohne Akku und Ladegerät**



Art.-Nr. 1.528-130.0

Schnellladegerät Battery Power+ 36/60

- **passend für oben abgebildete Geräte**
- max. 6 A Ladestrom
- lädt alle 36 V Kärcher Battery-Power- und Kärcher Battery Power+-Wechselakkus
- einfache Wandmontage
- mit LED-Betriebszustandsanzeige
- modernes, schlankes und kompaktes Design



Art.-Nr. 2.445-045.0



Flachmeißel-Satz (4-tlg.)

- sicheres, einfaches Trennen von Komponenten oder Bauteilen
- Reduzierung des Verletzungsrisikos dank Handschutz
- 4 verschiedene Größen: 10, 16, 20, 29 mm
- Aufbewahrung in praktischer Rolltasche
- ergonomischer Zweikomponenten-Griff
- Reduzierung der Vibrationen beim Schlagen
- verlängerter Schlagkopf

Art.-Nr. V6220/4



Splintreiber-Satz (7-tlg.)

- 7 verschiedene Größen (Treibhorn Ø 2-8mm)
- Aufbewahrung in praktischer Rolltasche
- ergonomischer 2-Komponenten-Griff
- sicherer Halt
- deutliche Reduzierung des Verletzungsrisikos dank Handschutz
- Reduzierung der Vibrationen beim Schlagen
- verlängerter Schlagkopf

Art.-Nr. V6200



Lösehebel-Satz (11-tlg.)

- filigrane Arbeiten an Türverkleidungen, Armaturen Brettern, Gummidichtungen, Zierleisten etc.
- schlanke und stabile Ausführung
- vielfältig einsetzbar in Werkstatt oder Haushalt
- in praktischer Rolltasche

Art.-Nr. V1371

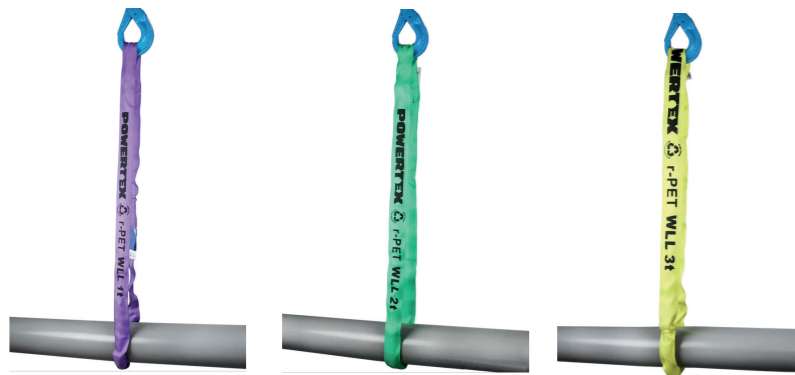
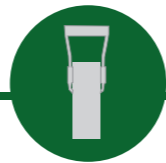

MADE WITH
**RECYCLED
MATERIALS**

Art.-Nr. 2370002 (violett, Tragkraft: 1 Tonne)

Art.-Nr. 2372002 (grün, Tragkraft: 2 Tonnen)

Art.-Nr. 2373004 (gelb, Tragkraft: 3 Tonnen)

Rundschlingen POWERTEX PRS r-PET

- farbcodierte Hebegurte zur schnellen und einfachen Identifizierung der Tragfähigkeit
- chemische Beständigkeit gegen die meisten Säuren (nicht gegen starke Alkalien)
- alle POWERTEX PRS r-PET Hebegurte sind aus hochfestem, recyceltem Polyester hergestellt und nach EN 1492-2 geprüft
- langlebige Schutzhülle
- jede Schlinge ist mit einem blauen Etikett versehen, das die korrekte WLL für verschiedene Lastanschlagmethoden und -winkel angibt
- jedes Hebegurtband ist mit einer eindeutigen Seriennummer zur sicheren Registrierung des Hebegurts gekennzeichnet
- die Seriennummer wird sowohl in einem numerischen Format als auch als Barcode für eine schnelle Registrierung und Wartung angegeben
- auf dem Etikett ist ein Jahres-/Monatskalender aufgedruckt, in dem das nächste Inspektionsdatum markiert werden kann
- der Aufdruck auf dem blauen Etikett wird durch eine zusätzliche transparente Kunststoffschicht geschützt, um eine lange Lebensdauer zu gewährleisten
- alle Rundschlingen tragen ein weißes Etikett mit einem Piktogramm mit wichtigen Warnhinweisen für den Benutzer
- QR-Code für den Zugriff auf mehrsprachige Bedienungsanleitungen vor Ort
- Prüfzertifikat und Konformitätserklärung liegen jedem Hebegurt bei

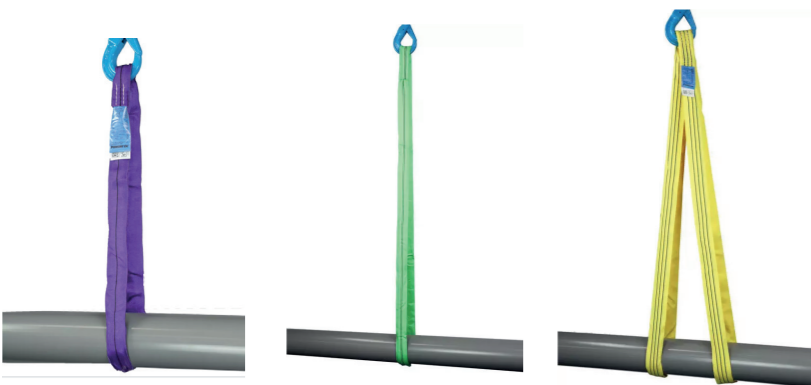

Rundschlingen POWERTEX PRS

- farbcodierte Hebegurte zur schnellen und einfachen Identifizierung der Tragfähigkeit
- alle POWERTEX PRS-Schlingen werden aus hochfestem Industriepolyester hergestellt und gemäß EN 1492-2 getestet
- langlebige Schutzhülle
- jede Schlinge trägt ein blaues Etikett, das die korrekte WLL für verschiedene Lastverbindungsmethoden und Winkel angibt
- jeder Hebegurt ist mit einer eindeutigen Seriennummer zur sicheren Registrierung des Hebegurts gekennzeichnet
- die Seriennummer wird sowohl im numerischen Format als auch als Barcode für eine schnelle Registrierung und Wartung ausgedruckt
- Jahres-/Monatskalender auf dem Etikett gedruckt, wo das nächste Prüfdatum markiert oder gestanzt werden kann
- der Druck auf dem blauen Etikett wird durch eine zusätzliche transparente Kunststoffschicht für eine lange Lebensdauer geschützt
- alle Rundschlingen tragen ein weißes Etikett mit einem Piktogramm, das wichtige Warnhinweise für den Benutzer enthält
- QR-Code für den Vor-Ort-Zugriff auf mehrsprachige Benutzerhandbücher
- Prüfzertifikat und Konformitätserklärung liegen jedem Hebegurt bei
- chemische Beständigkeit gegen die meisten Säuren, aber nicht stark alkalisch
- Dehnung bei Arbeitsbelastung: 2-3%
- Längentoleranz: Nennlänge (EWL) ±2%

CERTEX

Art.-Nr. 2380002 (violett, Tragkraft: 1 Tonne)

Art.-Nr. 2382002 (grün, Tragkraft: 2 Tonnen)

Art.-Nr. 2383004 (gelb, Tragkraft: 3 Tonnen)

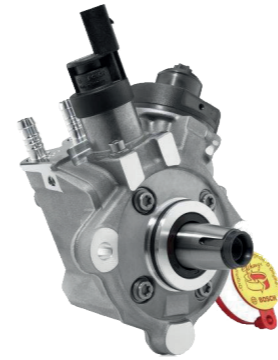
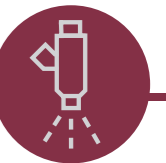

Bosch eXchange Common-Rail-Pumpe

- für diverse MAN-Modelle (TGA, TGS, TGX usw.)
- Kraftstoffart: Diesel
- aus Bosch Exchange Programm (hochwertige Alternative für die wertorientierte Nutzfahrzeugreparatur)
- sorgt unabhängig von der Fahrsituation stets für eine konstante Kraftstoffversorgung mit genau der erforderlichen Einspritzmenge

Art.-Nr. 0986437350



Diesel-Hochdrucksensor

- Messung des Kraftstoffdrucks im Kraftstoffzuteiler von Motoren mit Diesel-Direkteinspritzung mit hoher Messgenauigkeit
- unterstützt einen ruhigen Motorlauf
- hohe Leistung und Zuverlässigkeit für eine lange Lebensdauer
- speziell entwickelte Sensorelemente zur präzisen Messung und für schnelle Reaktionsfähigkeit

Art.-Nr. 0281002937



Bosch Common-Rail-System Druckbegrenzungsventil

- für diverse MAN-Modelle (TGA, TGL, TGM, TGS)

Art.-Nr. 1110010024



Denoxtronic Dosiermodul

- die bedarfsgerechte Einspritzung von AdBlue in die Abgasanlage durch das Modul trägt zur Reduzierung der Stickoxidmissionen bei
- einfacher Austausch des Moduls für eine schnelle und unkomplizierte Wartung
- genaue Kontrolle über elektronisches Steuergerät oder separates digitales Steuergerät

Art.-Nr. 0444011028



BOSCH
Technik fürs Leben



Bosch eXchange Common-Rail-Injektoren

- sorgen in jeder Fahrsituation für eine leise, hocheffiziente Verbrennung
- aus Bosch Exchange Programm (hochwertige Alternative für die wertorientierte Nutzfahrzeugreparatur)



Art.-Nr. 0986435528



Art.-Nr. 0986435650



Art.-Nr. 0986435404



Art.-Nr. 0986435526



Art.-Nr. 0986435517



Art.-Nr. 0986435369



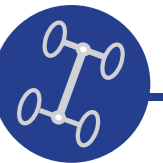
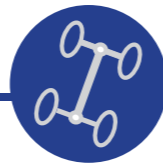

SPAREN SIE JETZT GEWICHT UND KOSTEN EIN

5+3
JAHRE

ECO PLUS
GARANTIE

Beim Transport von flüssigen Gütern und Schüttgut zählt jedes Kilogramm. Daher wurden auf Basis des modularen Airlight II Baukastens zwei innovative Leichtbaukomponenten entwickelt.

Diese tragen deutlich dazu bei, das Gewicht des leichten BPW Airlight II Fahrwerks weiter zu reduzieren – ohne auf Stabilität und Langlebigkeit zu verzichten. Mit dem LightTube (Lenkerfeder) und der hochfesten Aluminium-Schmiedenabe, die unabhängig voneinander verbaut werden können, wird bei einem 3-Achs-Aggregat eine Gewichtseinsparung von 96 kg pro Fahrzeug erzielt. Das setzt einen neuen Benchmark am Markt: ein Modulgewicht von unter 370 kg. Der deutliche Gewichtsvorteil bedeutet für Sie: geringerer Kraftstoffverbrauch, mehr Zuladung und eine Ersparnis von ca. 960 € pro Jahr und Fahrzeug!

DIESE VORTEILE ÜBERZEUGEN

- Sie erzielen wertvolle Wettbewerbsvorteile durch mehr Zuladung und geringeren Kraftstoffverbrauch.
- Sie erhalten mehr Fahrkomfort durch die geringere gefederte Masse.
- Sie profitieren von mehr Flexibilität in der Fertigung durch die optionale, anschraubbare Airlight II Luftfederstütze.
- Sie sparen ca. 960 € pro Jahr und Fahrzeug.

DAS SOLLTEN SIE NOCH WISSEN

- Der modulare Aufbau sorgt für eine leichte Montage und bedarfsgerechte Wartung.
- Die Spureinstellung erfolgt ganz einfach durch serienmäßig verstellbare Luftfederstützen.
- Wartungsfrei im On-Road-Einsatz dank geklemmter Achseinbindung (bis 9 t).
- 5 + 3 Jahre ECO Plus Garantie ohne Kilometerbegrenzung im On-Road-Betrieb in ganz Europa.



DER BPW EFFEKT
960 €
MEHRERLÖS (PRO JAHR
UND FAHRZEUG)*

LIGHTTUBE
14 kg
Einsparung

ALU-NABE
18 kg
Einsparung

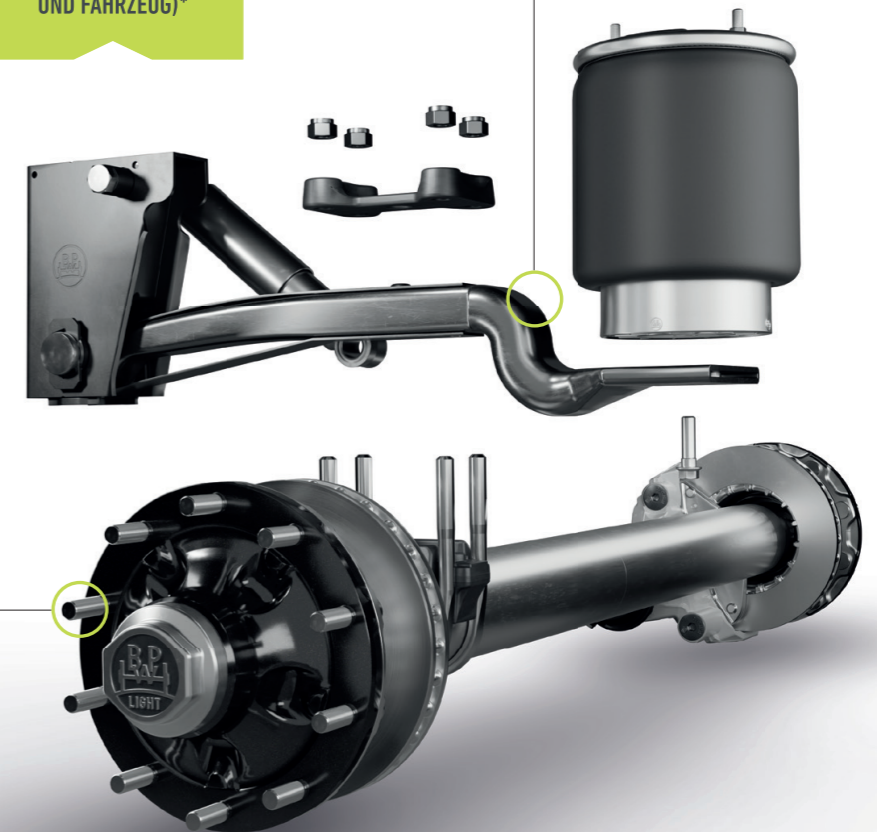

ERREICHEN SIE IN ZWEI AUSBAUSTUFEN DIE
MAXIMALE GEWICHTSEINSPARUNG:



* Beispielrechnung für ein Tankfahrzeug mit LightTube und Aluminium Nabe

LEISE

ALLE KATALOGE FINDEN
SIE AUCH AUF UNSERER
HOMEPAGE:



UNSER NEUER FRÜHJAHR-SOMMERFLYER IST DA!

Jetzt online und im Laden erhältlich!

Zentrale Coburg

Rosenauer Str. 117
96450 Coburg
Telefon (09561) 8 64-0
Telefax (09561) 8 64-101
leise@leise.de

Kulmbach

Am Goldenen Feld 9
95326 Kulmbach
Telefon (09221) 9029-0
Telefax (09221) 9029-29
kulmbach@leise.de

Saalfeld

Am Cröstener Weg 12
07318 Saalfeld
Telefon (03671) 5752-0
Telefax (03671) 5752-22
saalfeld@leise.de

LEISE

INDUSTRIE TECHNIK - KRAFTFAHRZEUGTEILE

Nürnberg

Am Steinacher Kreuz 22
90427 Nürnberg
Telefon (0911) 378476-0
Telefax (0911) 378476-20
nuernberg@leise.de

Suhl

Fröhliche-Mann-Str. 40
98528 Suhl
Telefon (03681) 496-100
Telefax (03681) 496-101
suhl@leise.de

Plauen

Zum Plom 19
08541 Plauen-Neuensalz
Telefon (03741) 4178-0
Telefax (03741) 4178-22
plauen@leise.de

Wunsiedel

Kemnather Str. 72
95632 Wunsiedel
Telefon (09232) 9929-0
Telefax (09232) 9929-10
wunsiedel@leise.de

www.leise.de

 facebook.com/LEISEgmbh || instagram.com/LEISEgmbh 



Abonnieren Sie unseren Newsletter und erhalten Sie jeden Monat ein attraktives Angebot!